

Lisire 020

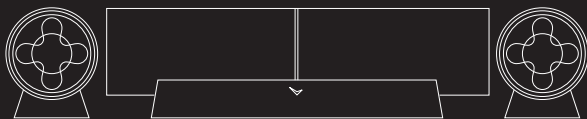

GAIS Inc.



サポートについて

サポートセンターのご案内

本製品が正常動作しなくなった場合は、現象、環境等の詳細をお書きの上、無償修理対象になる場合には保証書とともに本製品を弊社サポートセンターまでお送りください。直接弊社にお持ち込みになられても対応いたしかねますので、必ず修理品はお送りいただくようお願いいたします。

送付される際は、輸送時の破損を防ぐため、厳重に梱包し、紛失等のトラブルを避けるため、宅急便または書留郵便小包でお送りください。送料については、発送時の費用はお客様負担、返送時の費用は、無償修理および無償交換の場合には弊社負担、有償修理の場合にはお客様負担とさせていただきます。製品到着後、修理もしくは交換品の手配が整い次第、返送させていただきます。また、修理作業時に、お客様で本体及び付属品の外観加工（ペイント、シール貼付等）された物の損傷に関して弊社では一切の責務を負いません。弊社で修理での保証が不可能と判断した場合、交換での保証になります。その際、本体及び付属品の外観加工されたものについて、ご返却いたしかねますのでご注意ください。

- ◆ 送付していただくもの
 - ・本製品 ・本製品付属品
 - ・保証書（保証書に購入店、購入店印、購入日の記載がない場合は無効です）

送付先住所
〒 530-0047 大阪市北区西天満 4 丁目 10-3 植田ビル 2 号館 6 F
ガイズ(株) サポートセンター宛て 電話：0570-081-512

- ◆ユーザー登録のご案内 (<http://www.gais.co.jp>)
弊社では、ユーザー登録されたお客様に対して、ユーザーサポートやバージョンアップのご案内など、各種サービスを提供させていただきます。
同梱されている「ユーザー登録ハガキ」に必要事項を記載の上、ご登録手続きをしてください。なお、弊社ホームページからもユーザー登録ができます。

- ◆サポートセンターのご案内
本製品の操作上の疑問や不明点もしくは動作の不具合などは、弊社ユーザーサポートまでお問い合わせください。また、インターネットをご利用できる方は、弊社ホームページで製品発売後に発見された不具合やその対策などの最新情報を公開しております。
E-Mailでのお問い合わせの際には、ご連絡先や質問事項、お使いの環境などをできるだけ詳しく記載してください。トラブルの状況によっては、調査のためお時間を頂戴することがあります。あらかじめご了承ください。Windowsの使用法やパソコン固有の問題については、各製品のサポートセンターへお問い合わせください。弊社で動作保証している機器以外の組み合わせでご利用になられた場合の不具合に関して、弊社ではサポートいたしかねます。お問い合わせいただいた順に回答させていただきますが、内容により前後する場合があります。

ガイズサポートセンター E-mail : support@gais.co.jp
ナビダイヤル : 0570-081-512 ホームページ :
http://www.gais.co.jp
PHS・列車内公衆電話からは
下記番号へおかけください。 電話対応時間：月曜日～金曜日
電話：06-6314-2605 (土日祝祭日を除く) 9:30～17:30まで

■商標について

Lisire020の名称は、ガイズ株式会社の商標です。
その他記載の会社名および製品名は、各社の商標または商標登録です。

- ・お客様または第三者による、本製品の誤使用、使用中に生じた故障、メモリーの消失、その他の不具合またはこの製品の使用によって受けられた損害については、当社は一切その責任を負いかねます。あらかじめご了承ください。
- ・本取扱説明書の一部または全部を弊社の許可なく複製することはできません。
- ・本取扱説明書に記載されている内容を、製品の機能の改善・改良を目的とし、将来予告なしに変更する場合があります。
- ・本取扱説明書は万全の注意を払って制作していますが、取扱説明書を参考にした操作において損害が生じても責任はおりません。
- ・本取扱説明書は開発中の製品を元に製作されており、実際の製品とは一部外観、仕様が異なるものがあります。

GAIS Inc.



ガイズ株式会社

〒103-0013 東京都中央区日本橋人形町2-2-6 5F

ハードウェア保証規定

本取扱説明書の注意書きおよび付属の説明書に従った使用状況で、本製品が保証期間内に故障した場合、下記の保証規定の範囲内で無料修理をさせていただきます。以下は、ハードウェアに関する保証規定を記載しています。

注意：この保証は、本製品のハードウェアに関するものです。プログラム、データの使用、あるいは誤使用による損害、または損失についての責任はご容赦ください。

- 保証対象
本保証は、保証書記載の保証期間中（お買い上げ日より起算して1年間）、本商品の本体のみを保証対象とするものです。
- 保証の内容
 - (1) 製品が取扱説明書の通常の使用法により保証期間中に正常に動作しなくなった場合は、弊社にて検証をおこなった後、無償での修理または同等商品との交換を致します。修理のため交換された故障品などの返却は致しかねますのでご了承ください。なおデータの消失等については、一切保証いたしかねます。
 - (2) 以下のような場合には無料での修理、または交換は致しかねます。
 - 1) 弊社製品と判断できない場合。
 - 2) 保証書の提示がない場合。
 - 3) 保証書の所定事項（お名前、ご住所、販売店等）の未記入、または字句を書き換えられた場合。
 - 4) 本製品の自然消耗に起因する故障または損傷。
 - 5) 火災、地震、水害、落雷、ガス害、煙害、その他の天災地変、公害、異常電圧による故障又は損傷。
 - 6) お買い上げ後の輸送、移動時の落下など、お取り扱いが不適当なため生じた故障または損傷（使用中に製品を落とすなどして破損したものについても保証対象外とさせていただきます）。
 - 7) ご使用時の不備あるいは接続している他の機器によって生じた故障または損傷。
 - 8) 取扱説明書の記載内容に反する取り扱いによって生じた故障または損傷。
 - 9) 弊社以外で改造、調整、部品交換がおこなわれている場合。
 - 10) 本製品の外装、および内部部品が破損している場合。
 - 11) 中古にて、購入または譲渡を受けた場合。
 - 12) その他、修理もしくは交換が認めがたい行為が発見された場合。
- 保証対象外の有償修理または交換
 - (1) 保証期間経過後、または上記2項 (2) の各項目のいずれかに該当する修理または交換の申し出については、弊社の判断で有償での修理、または同等商品との交換をおこないます。修理のため返却された故障品などは返却いたしかねますのでご了承ください。
 - (2) 次のような場合には、有償・無償にかかわらず、修理、または交換は致しかねます。この場合には修理、交換はお受けせず、送付された製品を返却させていただきます。
 - 1) 弊社製品と判断できない場合。
 - 2) 損傷が著しい場合。
 - 3) 弊社以外で著しい改造、調整、部品交換がおこなわれている場合。
 - 4) その他交換が認めがたい行為が発見された場合。
- 経年劣化に対して
本製品の経年劣化で生じる不具合に伴う損害については、弊社は責任を負いかねますので、あらかじめご了承ください。

■保証期間経過後の修理について

この保証規定は、規定内で明示した期間・条件のもとにおいて無償修理をお約束するものではありません。したがって、保証規定によってお客様の法律上の権利を制限するものではありません。保証期間経過後の修理・サポートについてご不明な場合には、弊社ユーザーサポートまでお問い合わせください。

本保証規定は日本国内においてのみ有効です。

使用上の注意 (必ずお守りください)

製品を安全にご使用いただくため、「使用上のご注意」をご使用前によくお読みください。本取扱説明書では、製品を安全に正しくお使いいただき、お客様や他の人々への危害や財産への損害を未然に防止するために下記に内容を記載します。内容をよく理解し、本製品をご使用ください。

万一、異常や故障が発生したときはすぐに使用をやめてください

警告 この表示を無視して、誤った取り扱いをすると、人が死亡または重傷を負う可能性が想定される内容を示しています。

注意 この表示を無視して、誤った取り扱いをすると、人が損傷を負う可能性、または物的損害のみが発生する可能性が想定される内容を示しています。

■警告：この表示を無視して、誤った取り扱いをすると、人が死亡または重傷を負う可能性が想定される内容を示しています。次のようなときは、そのまま使用すると、火災、感電の原因となります。すぐに電源ボタンを切り、電源プラグをコンセントから抜いて、弊社ユーザーサポートセンターまでご連絡下さい。
また、お客様による修理は危険ですから絶対におやめください。

1) 禁止事項

- ⚠ 水をかけたり、濡らしたりしないでください。火災・感電の原因となります。
- ⚠ 分解・改造・修理をしないでください。お客様自身が修理をおこなわないでください。感電のおそれがあります。
- ⚠ 本製品およびACアダプタを高温になる場所に設置しないでください。火災・故障・変形の原因になる場合があります。
- ⚠ 内部にヘアピン、コインなどの金属や燃えやすいものを入れないでください。ショートして火災や感電の原因となる場合があります。

■注意：この表示を無視して、誤った取り扱いをすると、人が損傷を負う可能性、または物的損害のみが発生する可能性が想定される内容を示しています。

1) 禁止事項

- ⚠ 本体を強く押ししたり、落下させたり、強い衝撃をあてないでください。本体が破損するおそれがあります。

2) 注意事項

- ⚠ 本機を直射日光の当たる場所などに長時間放置しないでください。また、高温により本機の変形、故障の原因となることがあります。長時間ご使用しない場合、本機のコンセントは抜いてください。
- ⚠ 濡れた手で操作しないでください。感電の原因となります。指定以外の配線をおこなったり、一方所から電源を取りすぎると火災や火傷の原因となります。また、電源供給回路が損傷することがあります。
- ⚠ 本機をご使用になる場合には、音量を上げすぎないように注意してください。聴力に悪影響を与えるおそれがあります。電源を切る場合には音量を下げ、次回使用時に大きな音が出ないように注意してください。

本製品は、日本国内専用です。For use in Japan only.

接続方法及び起動方法

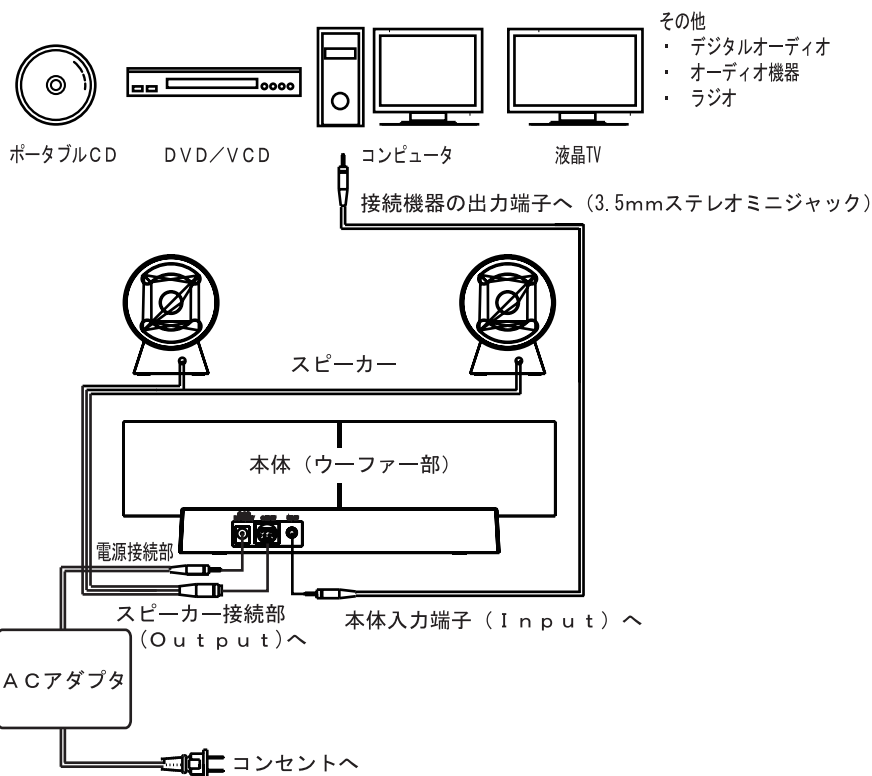

1. 付属のミニジャックケーブルを本体(ウーファー部)裏の[Input]へ接続します。
2. 接続したい機器の出力端子へ1.のケーブルを接続します。
3. 2つのサテライトスピーカーへ繋がれたケーブルを、本体(ウーファー部)裏の[Output]へ接続します。
4. 電源アダプタを本体(ウーファー部)裏の[DC In 12V]へ接続し、片方を電源コンセントへ差し込みます。
5. ボリュームボタンの付いているサテライトスピーカーのボリュームボタン (+、-) どちらかを押しと本体の電源が入り、本体(ウーファー部)表の[✓]に青ランプが点きます。
6. 電源を切る場合 (ミュート) は、ボリュームボタンの付いているサテライトスピーカーのボリュームボタン (+、-) を同時に押します。本体(ウーファー部)表[✓]の青ランプが消えます。

※ご注意：市販されている接続機器によっては、ご使用できない場合があります。

※ご注意：機器への接続は、3.5mmステレオミニジャックが対応しております。

それ以外の機器には、市販の変換アダプタをご使用になり対応端子へ接続下さい。

使用方法

本製品の操作は、以下操作方法をみながら、右側サテライトスピーカーの上面にあるコントロールボタンで操作を行ってください。

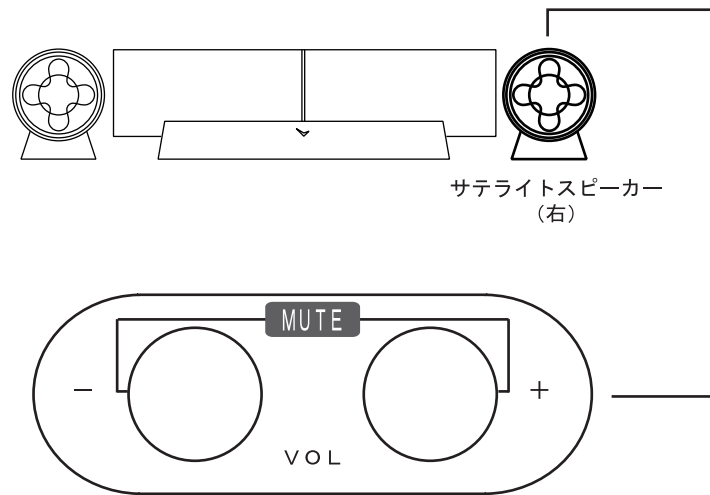

- ・電源の入れ方
ボリュームボタンの付いているサテライトスピーカーのボリュームボタン (+、-) のどちらかを1度押します。本体(ウーファー部)表の[✓]に青ランプが点きます。
- ・電源を切る方法 (ミュートをする方法)
ボリュームボタンの付いているサテライトスピーカーのボリュームボタン (+、-) を同時に押します。本体(ウーファー部)表[✓]の青ランプが消えます。
- ・ボリュームを上げる方法
ボリュームボタンの付いているサテライトスピーカーのボリュームボタン (+) を押しします (長押しにも対応しています)。本体(ウーファー部)表[✓]の青ランプが点滅します。
- ・ボリュームを下げる方法
ボリュームボタンの付いているサテライトスピーカーのボリュームボタン (-) を押しします (長押しにも対応しています)。本体(ウーファー部)表[✓]の青ランプが点滅します。

製品内容

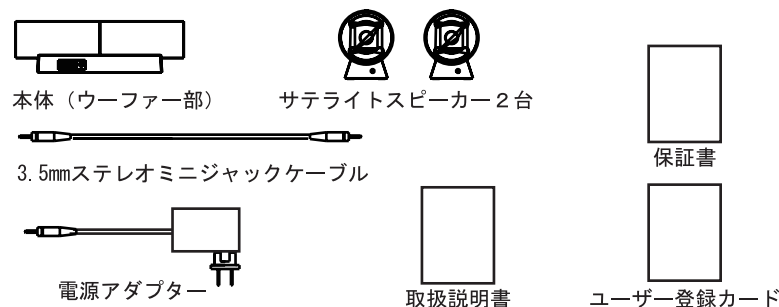

仕様書

周波数	47Hz-20KHz±3dB
総出力	サテライト:2.5Wx2 ウーファー:6W
入力電圧	DC-12V 1500mA
SN比	85 dB以上
入力部	3.5mmステレオミニジャック×1
電源	100V~240V 50/60Hz
寸法 H, W, D (mm)	(58×75×55)×2 (85×270×58)×1
重量	1.1Kg

困った時は?

- 1) 音に「ひずみ」があります。
 - ・低音のボリュームが大きいです。接続機器により低音音量を下げてください。
- 2) 音が出ません。
 - ・本製品や接続機器の音が小さくありませんか？
 - ・本製品の電源が入っていますか (ウーファーの青ランプが点灯していますか)？
 - ・接続機器が繋がっていますか？
 - ・接続機器の電源が入っていますか？
- 3) 音に雑音が入ります。
 - ・ケーブルの端子部分がうまく繋がっていません。繋ぎ直してください。